

Боковой вид

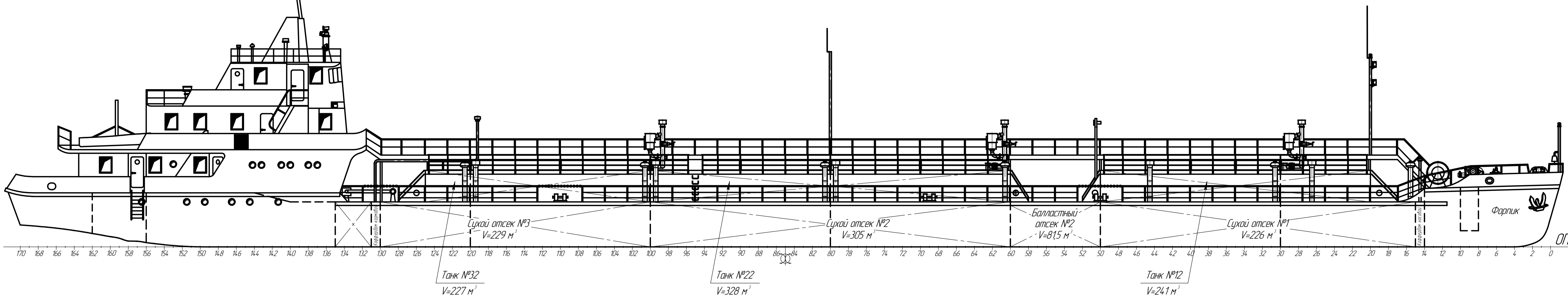

Шлюпочная палуба и переходной мостик
Насобная мачта не показана



Главная палуба

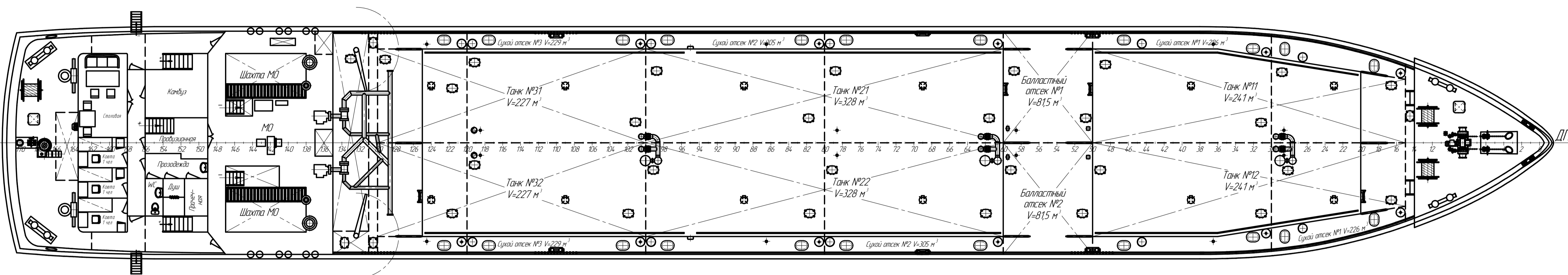

Верхняя палуба

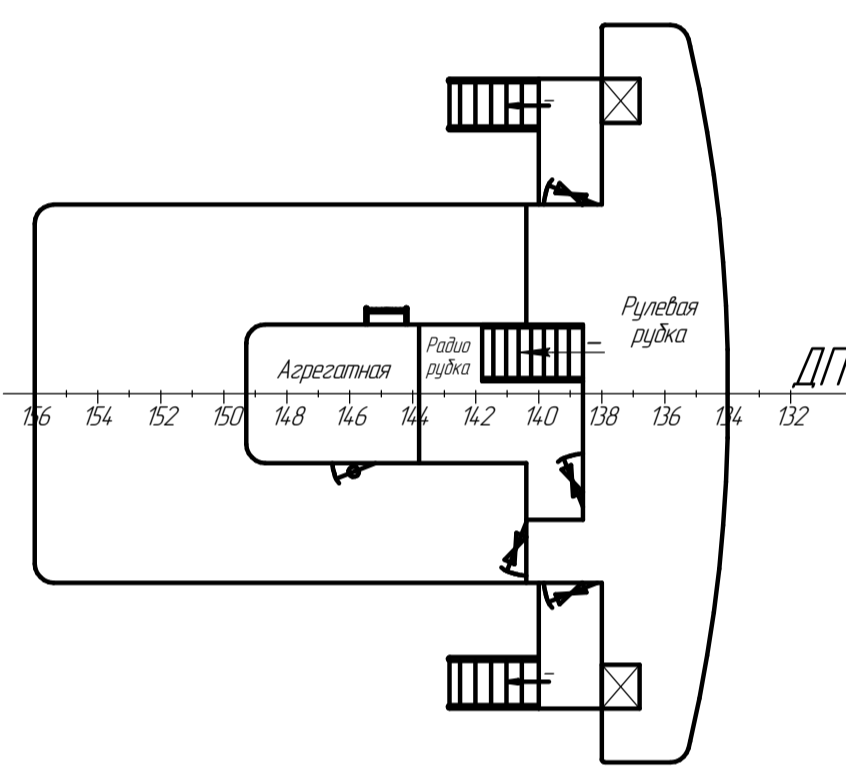

Ходового мостика

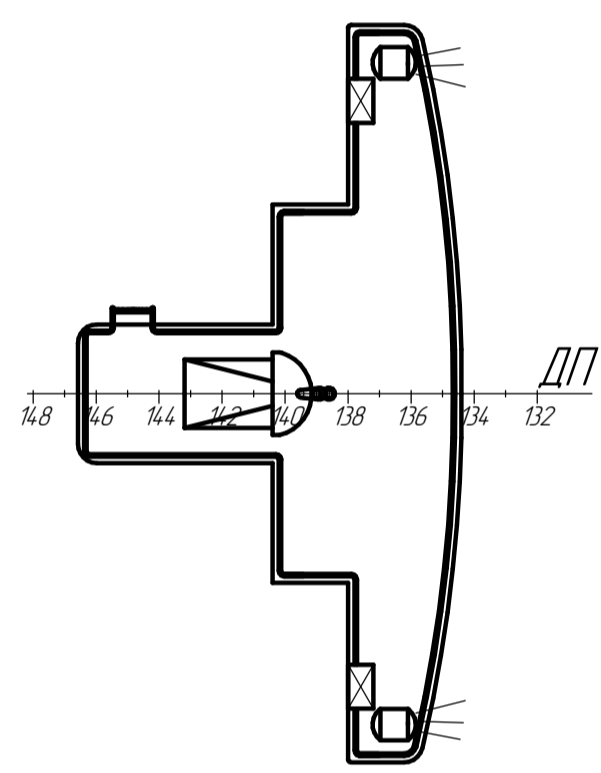

Главные размеры

Длина наибольшая L _{нб} , м	86,45
Длина расчетная L _р , м	85,14
Длина между перпендикулярами L _м , м	85,00
Ширина расчетная B, м	12,50
Высота ватерта Н, м	2,50
Осадка в грузу Т, м	
при перевозке нефтепродуктов γ=0,72 т/м³	1,95
при перевозке нефтепродуктов γ=0,85 т/м³	2,15
Водизмещение Q, т	
при перевозке нефтепродуктов γ=0,72 т/м³	1750
при перевозке нефтепродуктов γ=0,85 т/м³	1943
Грузоподъемность, т	
при перевозке нефтепродуктов γ=0,72 т/м³	1022
при перевозке нефтепродуктов γ=0,85 т/м³	1315
Скорость хода км/ч	17,5
Класс РРР	Р 12

ГЭРА	Богданов	1.02.2018
ГМ	Голубенко	1.02.2018
Подпись	Фамилия	Подпись
СОГЛАСОВАНО		

ГОДЕН ДЛЯ СУДОВ
ПРЕКЛЮЧА 1754
КОМПЬЮТЕРНО
ИЗДАНИЕ В Р6363-903-001

Доработка судна пр. 1754
Р6363-903-001

Имя	Иван	М. Иванов	Подп.	Иван	1.02.2018
Фамилия	Иванов	Иванов	Подп.	Иванов	1.02.2018
Подпись	Иванов	Иванов	Подпись	Иванов	1.02.2018
Инициалы	ИИ	ИИ	ИИ	ИИ	ИИ
Штаб	Степан	Степан	Штаб	Степан	Степан

Общее расположение

Лист 1120

Листов 7

ТАПЕЛЬ

Формат А1